



FM design

# CFG.

## Panty pro hliníkové profily

Technopolymer



### Hlavní specifikace

#### Materiál

Technopolymer na bázi polyamidu (PA) vyztužený skelnými vlákny, barva černá nebo šedá (C33) RAL 7040, matný povrch.

#### Otočný čep

Poniklovaná ocel.

#### Standardní provedení

Průchozí otvory pro šrouby M6 se zapuštěnou hlavou.

#### Středící vložky z technopolymeru (součást dodávky)

Pro hliníkové profily s velikostí drážek od 6 do 12 mm.

### Technické informace

#### Vlastnosti a použití

Tento typ pantu lze použít s hliníkovými profily od velikosti 30 do 60 mm. Je možné také kombinovat různé rozměry.

#### Úhel otočení (přibližná hodnota)

Max. 280° (mezi -100° až +180°), 0° znamená, že spojované části jsou ve stejné rovině.

Nepřekračujte mezní hodnotu otočení pantu, aby nedošlo k jeho mechanickému poškození.

Pro výběr vhodného typu a správného počtu pantů pro vaši aplikaci informace v kapitole [Pokyny](#).

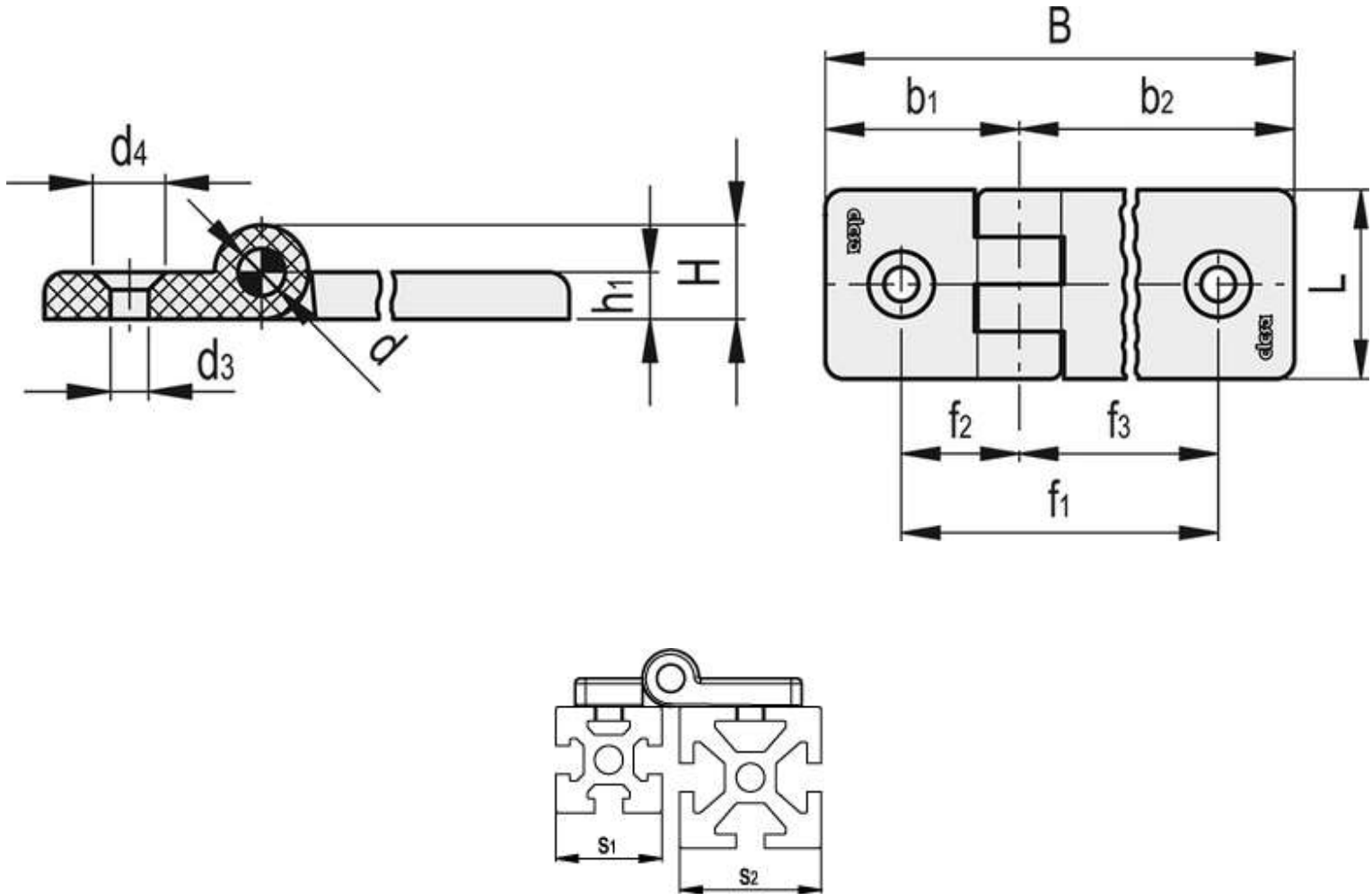

barva černá (RAL 9005) C9  
 C33 C33

## CFG.

Kód	Popis	s <sub>1</sub>	s <sub>2</sub>	L	B	f <sub>1</sub> ±0.25	f <sub>2</sub>	f <sub>3</sub>	H	h <sub>1</sub>	b <sub>1</sub>	b <sub>2</sub>	d	d <sub>3</sub>	d <sub>4</sub>	C# [Nm]	Váha
<b>423911</b>	CFG.30/30 SH-6	30	30	36	54	35	17.5	17.5	16	8	27	27	8	6.5	12.5	5	32
<b>423911-C33</b>	CFG.30/30 SH-6-C33	30	30	36	54	35	17.5	17.5	16	8	27	27	8	6.5	12.5	5	32
<b>423912</b>	CFG.30/40 SH-6	30	40	36	64	40	17.5	22.5	16	8	27	37	8	6.5	12.5	5	34
<b>423912-C33</b>	CFG.30/40 SH-6-C33	30	40	36	64	40	17.5	22.5	16	8	27	37	8	6.5	12.5	5	34
<b>423913</b>	CFG.30/45 SH-6	30	45	36	69	42.5	17.5	25	16	8	27	42	8	6.5	12.5	5	35
<b>423913-C33</b>	CFG.30/45 SH-6-C33	30	45	36	69	42.5	17.5	25	16	8	27	42	8	6.5	12.5	5	35
<b>423914</b>	CFG.30/60 SH-6	30	60	36	84	50	17.5	32.5	16	8	27	57	8	6.5	12.5	5	38
<b>423914-C33</b>	CFG.30/60 SH-6-C33	30	60	36	84	50	17.5	32.5	16	8	27	57	8	6.5	12.5	5	38
<b>423921</b>	CFG.40/40 SH-6	40	40	36	74	45	22.5	22.5	16	8	37	37	8	6.5	12.5	5	36
<b>423921-C33</b>	CFG.40/40 SH-6-C33	40	40	36	74	45	22.5	22.5	16	8	37	37	8	6.5	12.5	5	36
<b>423922</b>	CFG.40/45 SH-6	40	45	36	79	47.5	22.5	25	16	8	37	42	8	6.5	12.5	5	37
<b>423922-C33</b>	CFG.40/45 SH-6-C33	40	45	36	79	47.5	22.5	22.5	16	8	37	42	8	6.5	12.5	5	37
<b>423923</b>	CFG.40/60 SH-6	40	60	36	94	55	22.5	32.5	16	8	37	57	8	6.5	12.5	5	40
<b>423923-C33</b>	CFG.40/60 SH-6-C33	40	60	36	94	55	22.5	32.5	16	8	37	57	8	6.5	12.5	5	40
<b>423931</b>	CFG.45/45 SH-6	45	45	36	84	50	25	25	16	8	42	42	8	6.5	12.5	5	38
<b>423931-C33</b>	CFG.45/45 SH-6-C33	45	45	36	84	50	25	25	16	8	42	42	8	6.5	12.5	5	38
<b>423932</b>	CFG.45/60 SH-6	45	60	36	99	57.5	25	32.5	16	8	42	57	8	6.5	12.5	5	41
<b>423932-C33</b>	CFG.45/60 SH-6-C33	45	60	36	99	57.5	25	32.5	16	8	42	57	8	6.5	12.5	5	41
<b>423941</b>	CFG.60/60 SH-6	60	60	36	114	65	32.5	32.5	16	8	57	57	8	6.5	12.5	5	45
<b>423941-C33</b>	CFG.60/60 SH-6-C33	60	60	36	114	65	32.5	32.5	16	8	57	57	8	6.5	12.5	5	45

# Doporučený utahovací moment pro montážní šrouby.