

Oznaczenie	IP67, alternatywnie z powierzchnią jako ochrona przed przekręceniem
Grupa produktów	seria 718/772/775/768
Numer zamówienia	08 3130 000 000

Ilustracja

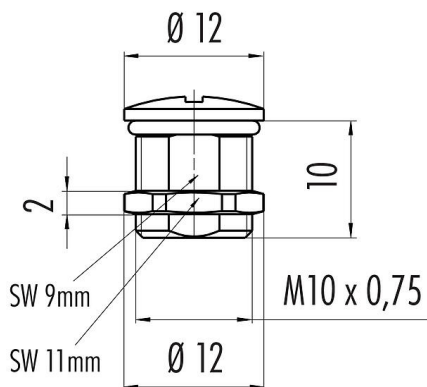

Rysunek z wymiarami



Dane techniczne

Cechy ogólne

Numer części	08 3130 000 000
Stopień ochrony	IP67
Wątek	M10x0,75
Zakres temperatur	-40 °C/+85 °C
Informacje dodatkowe	alternatywnie z powierzchnią jako ochrona przed przekręceniem
Waga (gr)	7.53
Numer taryfy celnej	85366990

Materiał

REACH SVHC	CAS 7439-92-1 (Lead)
Numer SCIP	d9dafeda-ab30-4886-8932-f6970ccf4ac9
Materiał	CuZn-Ni

Klasyfikacje

eCl@ss 11.1	27-44-02-08
ETIM 7.0	EC002314