

Oznaczenie	IP67, alternatywnie z powierzchnią jako ochrona przed przekręceniem
Grupa produktów	seria 713/715/763/766/813/814/815/825/866/876
Numer zamówienia	08 3129 000 000

## Ilustracja

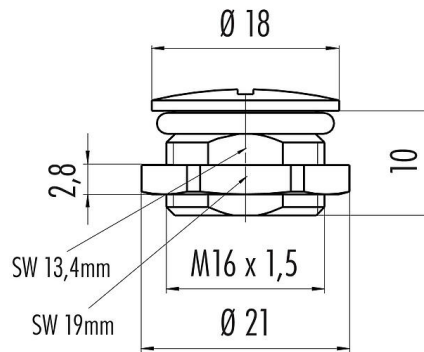

## Rysunek z wymiarami



## Dane techniczne

### Cechy ogólne

Numer części	08 3129 000 000
Stopień ochrony	IP67
Wątek	M16x1,5
Zakres temperatur	-40 °C/+85 °C
Informacje dodatkowe	alternatywnie z powierzchnią jako ochrona przed przekręceniem
Waga (gr)	19.30
Numer taryfy celnej	85366990

### Materiał

REACH SVHC	CAS 7439-92-1 (Lead)
Numer SCIP	f2ce2b78-f412-4381-9483-489d388819bd
Materiał	CuZn-Ni

### Klasyfikacje

eCl@ss 11.1	27-44-02-08
ETIM 7.0	EC002314