

Oznaczenie	IP67, alternatywnie z powierzchnią jako ochrona przed przekręceniem
Grupa produktów	seria 713/715/763/766/813/814/815/825/866/876
Numer zamówienia	08 3128 000 000

Ilustracja

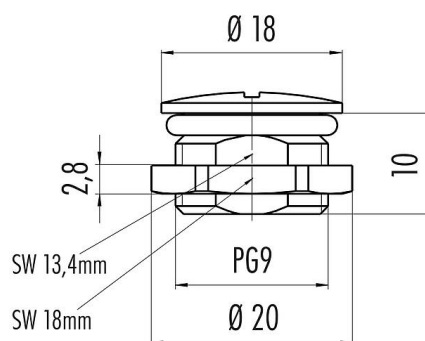

Rysunek z wymiarami



Dane techniczne

Cechy ogólne

Numer części	08 3128 000 000
Stopień ochrony	IP67
Zakres temperatur	-40 °C/+85 °C
Informacje dodatkowe	alternatywnie z powierzchnią jako ochrona przed przekręceniem
Waga (gr)	18.06
Numer taryfy celnej	85366990

Materiał

REACH SVHC	CAS 7439-92-1 (Lead)
Numer SCIP	62c7ea24-82e3-4345-a76d-e319ffd991f1
Materiał	CuZn-Ni

Klasyfikacje

eCl@ss 11.1	27-44-02-08
ETIM 7.0	EC002314